

MINIFLASH STEADY

Ba 15d 25W LR Ba 15d 25W	V \sim	12 ÷ 24 ÷ 48 ÷ 110 ÷ 240				
	A	2,1	1,1	0,52	0,22	0,1

MINIFLASH STEADY/FLASHING

Ba 15d 25W LR Ba 15d 25W	V \equiv	12 ÷ 24 ÷ 48				
	V \sim	-	24 ÷ 48 ÷ 110 ÷ 240			
A	2,2	1,1	0,52	0,22	0,1	

MINIFLASH X

1F Xenon 2J LRX 2J	V \equiv	12 ÷ 24		-	-
	V \sim	-	-	110	240
mA	400	350	65	40	

MINIFLASH LED FLR

V \equiv	12	24	-	-
V \sim	-	-	90	240
mA	405	255	25	15

MINIFLASH LED SLR

V \equiv	12	24	-	-
V \sim	-	-	90	240
mA	375	470	125	85

SIRENA

MINIFLASH

IP54  

- ISTRUZIONI DI INSTALLAZIONE E UTILIZZO - INSTALLATION AND APPLICATION INSTRUCTIONS -
- INSTRUCTIONS D'INSTALLATION ET D'UTILISATION - INSTALLATIONS- UND BEDIENUNGSANLEITUNG -
- INSTRUCCIONES DE INSTALACIÓN Y EMPLEO -

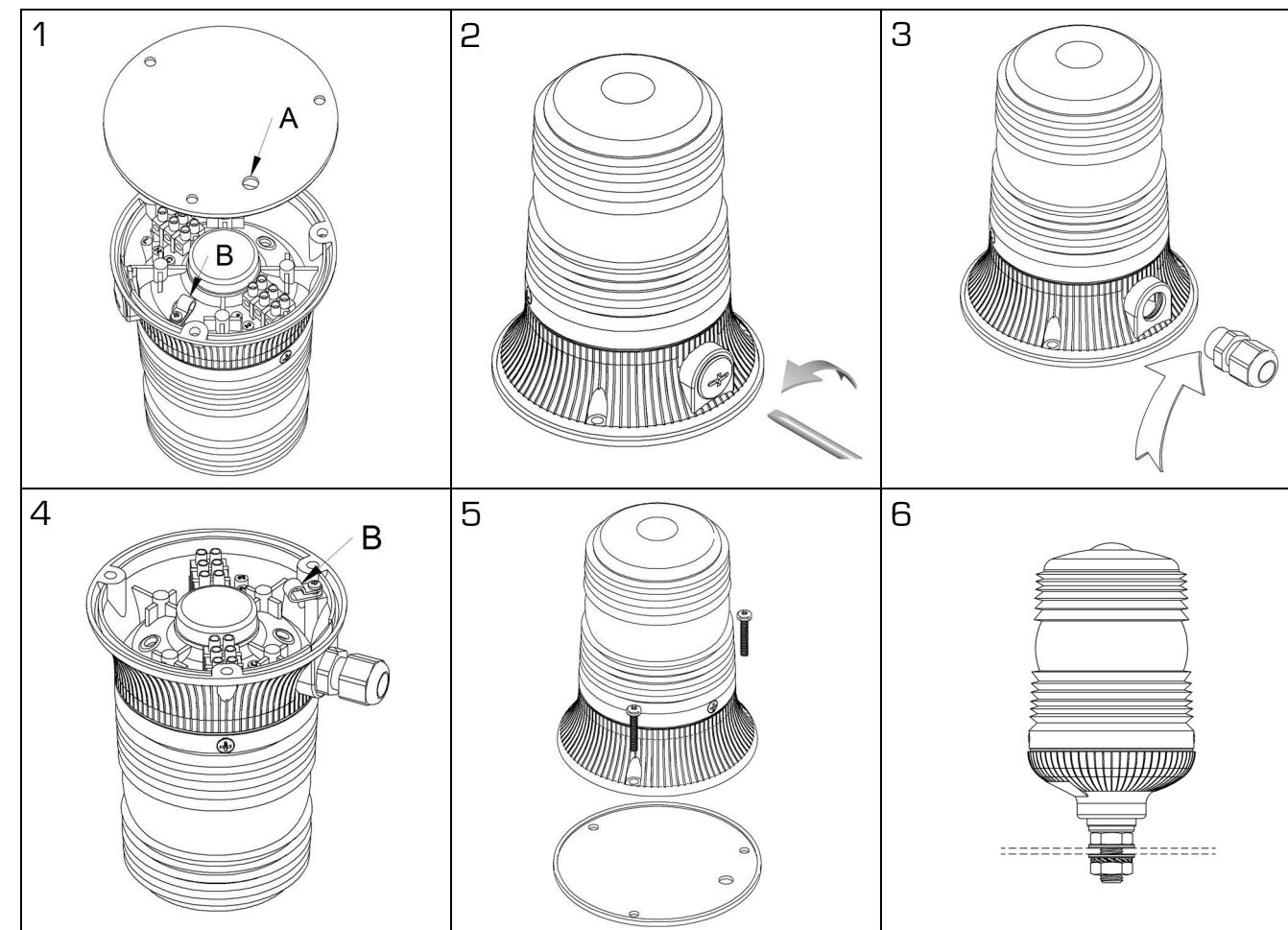

Nella versione S per l'ingresso cavi direttamente all'interno del prodotto (1) forare la guarnizione nell'apposito riferimento (A) e collegare alla morsettiera passando dal fermacavo (B). Per l'ingresso dei cavi esterno, svitare il tappo (2) e avvitare il pressacavo (3) al prodotto; cablare alla morsettiera (4) passando dal fermacavo (B). Per garantire una buona tenuta IP montare sempre la guarnizione fornita (5). Installazione versione P (6).

Cable entry from below the product (S version) is made by drilling a hole in the gasket at point (A); connect to the terminal block passing the cable through the cable clamp (B). External cable entry is made by unscrewing the threaded plug (2) and screw the pressure gland (3) on to the product; connect to the terminal block (4) passing the cable through the cable clamp (B). The IP rating is guaranteed by using the gasket supplied with the item (5). P version installation (6).

Dans la version S, pour introduire les câbles directement à l'intérieur du produit (1), percer le joint dans le point approprié (A) et brancher au bornier en passant à travers la bride du câble (B). Pour introduire les câbles de l'extérieur, dévisser le bouchon (2) et fixer à la place le presse-étoupe (3) brancher au bornier (4) en passant à travers la bride du câble (B). Pour assurer une bonne étanchéité IP, il est impératif de monter l'article avec le joint (5). Installation version P (6).

Für die Innenkabeleinführung (1) der Version S, die Dichtung in dem bestimmten Referenzpunkt (A) lochen und den Anschluß an der Klemmleiste durch die Zugentlastung (B) durchführen. Für die Kabelzuführung von Außen den Schraubverschluss (2) lösen und die Kabeldurchführung (3) an das Produkt montieren. Den Anschluss an der Klemmleiste (4) durch die Zugentlastung (B) führen. Um die IP-Schutzart zu garantieren, ist es notwendig, das Gerät immer mit der mitgelieferten Dichtung zu montieren (5). Installation der Ausführung P (6).

En la versión S, para conectar los cables directamente al interior del producto (1), agujerar la junta (A) y conectarlos a la regleta de conexión pasando por el pisacables (B). Para el conexionado de los cables del exterior desatornillar antes todo el tapón roscado (2) y enroscar el prensaestopas (3) en el producto; conectar los cables a la regleta de conexión (4) pasando por el pisacables (B). Para garantizar la protección IP, montar siempre la junta suministrada (5). Instalación versión P (6).

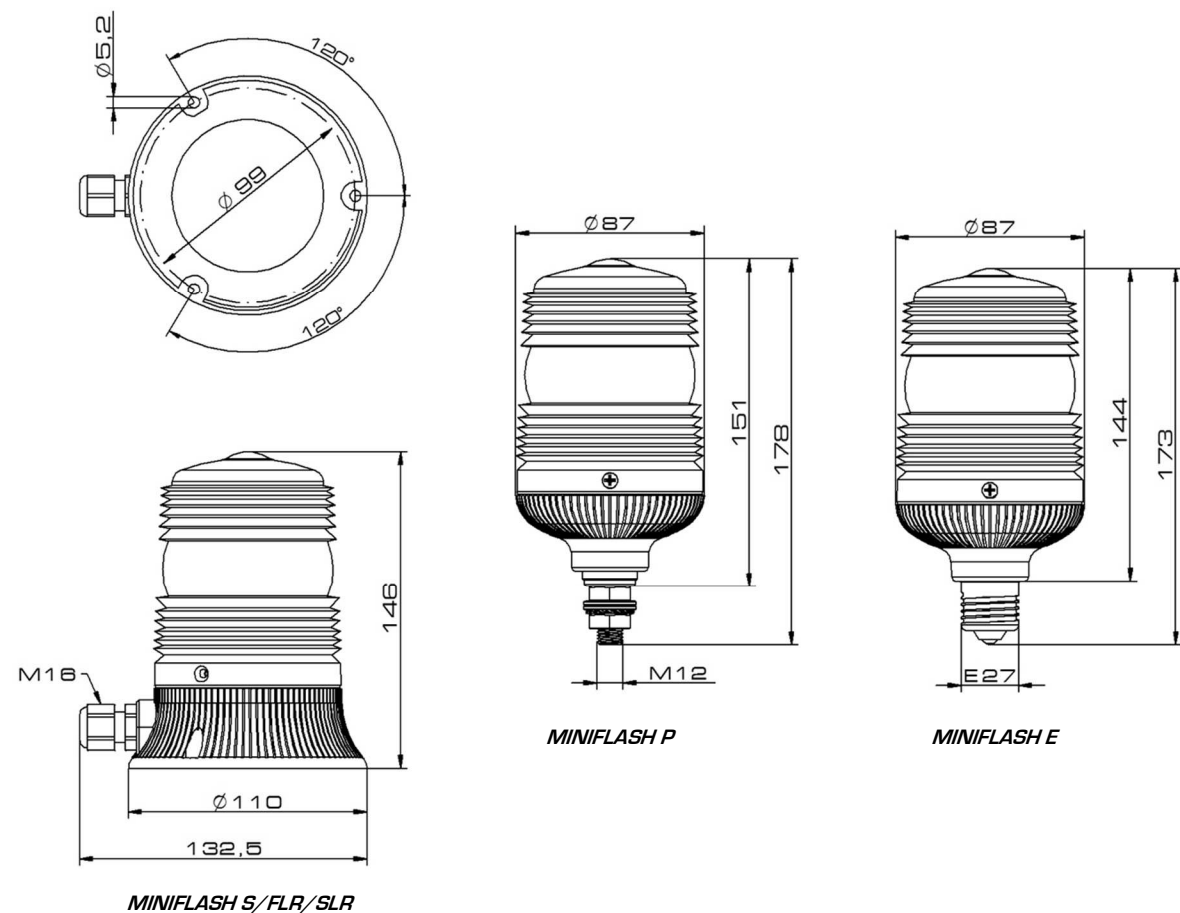

L'INSTALLAZIONE DEVE ESSERE EFFETTUATA SOLO DA PERSONALE SPECIALIZZATO - INSTALLATION HAS TO BE DONE BY QUALIFIED PERSONNEL.
L'INSTALLATION DOIT ÊTRE EFFECTUÉE PAR PERSONNEL QUALIFIÉ - INSTALLATION IST VON EINER FACHKRAFT VORZUNEHMEN
LA INSTALACIÓN SÓLO DEBE SER REALIZADA POR PERSONAL CUALIFICADO

Sirena SpA C.so Monceniso, 5-10-12-14-16 10090 ROSTA (TO) | Italia
Tel. +39 011 95 68 555 Fax +39 011 95 67 928 www.sirena.it E-mail: info@sirena.it

03/2018 - Ref. 0129062

COLLEGAMENTO ELETTRICO - ELECTRICAL WIRING - RACCORDEMENT ELECTRIQUE
ELEKTRISCHE VERBINDUNG - CONEXIÓN ELÉCTRICA

MINIFLASH S

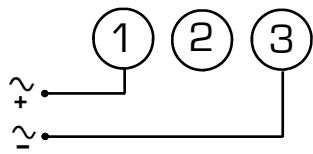

Luce lampeggiante (modelli S/F, X, H1, LED)
Flashing light (S/F, X, H1, LED versions)
Lumière clignotante (versions S/F, X, H1, LED)
Blinklicht (Ausführungen S/F, X, H1, LED)
Luz intermitente (modelos S/F, X, H1, LED)

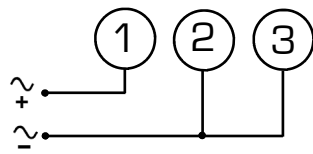

Luce fissa (modello S/F, LED)
Continuous light (S/F, LED version)
Lumière fixe (version S/F, LED)
Dauerlicht (Ausführung S/F, LED)
Luz fija (modelo S/F, LED)

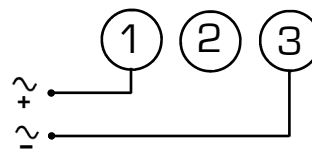

Luce fissa (modello STEADY)
Continuous light (STEADY version)
Lumière fixe (version STEADY)
Dauerlicht (Ausführung STEADY)
Luz fija (modelo STEADY)

MINIFLASH P

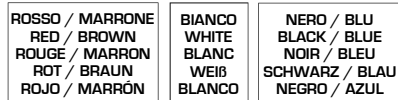

Luce lampeggiante (modelli S/F, X, H1, LED)
Flashing light (S/F, X, H1, LED versions)
Lumière clignotante (versions S/F, X, H1, LED)
Blinklicht (Ausführungen S/F, X, H1, LED)
Luz intermitente (modelos S/F, X, H1, LED)

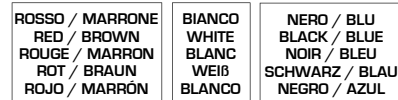

Luce fissa (modello S/F, LED)
Continuous light (S/F, LED version)
Lumière fixe (version S/F, LED)
Dauerlicht (Ausführung S/F, LED)
Luz fija (modelo S/F, LED)

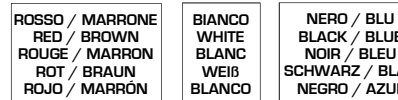

Luce fissa (modello STEADY)
Continuous light (STEADY version)
Lumière fixe (version STEADY)
Dauerlicht (Ausführung STEADY)
Luz fija (modelo STEADY)

MINIFLASH LED FLR/SLR (12/24V ACDC)

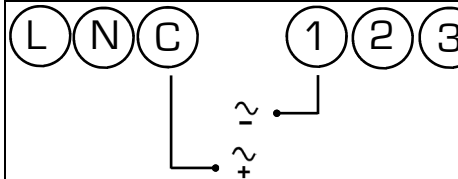

Luce rotante (FLR) / Luce lampeggiante (1F) (SLR)
Rotating light (FLR) / Intermittent light (1F) (SLR)
Lumière effet tournant (FLR) / Lumière clignotante (1F) (SLR)
Rundumlicht (FLR) / Blinklicht (1F) (SLR)
Luz rotativa (FLR) / Luz intermitente (1F) (SLR)

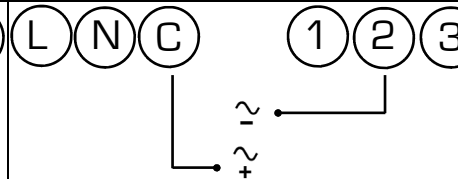

Luce lampeggiante (FLR) / Luce Flash (5F) (SLR)
Flashing light (FLR) / Flashing light (5F) (SLR)
Lumière clignotante (FLR) / Lumière à éclats (5F) (SLR)
Blinklicht (FLR) / Blinklicht (5F) (SLR)
Luz intermitente (FLR) / Luz de destellos (5F) (SLR)

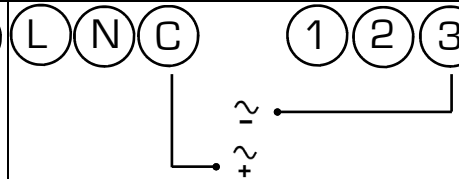

Luce fissa (FLR) / Luce Random (SLR)
Steady light (FLR) / Random light (SLR)
Lumière fixe (FLR) / Lumière Random (SLR)
Dauerlicht (FLR) / Random licht (SLR)
Luz fija (FLR) / Luz Random (SLR)

MINIFLASH LED FLR/SLR (90/240V AC)

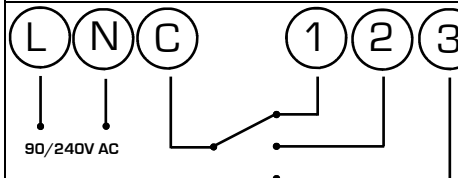

Luce rotante (FLR) / Luce lampeggiante (1F) (SLR)
Rotating light (FLR) / Intermittent light (1F) (SLR)
Lumière effet tournant (FLR) / Lumière clignotante (1F) (SLR)
Rundumlicht (FLR) / Blinklicht (1F) (SLR)
Luz rotativa (FLR) / Luz intermitente (1F) (SLR)

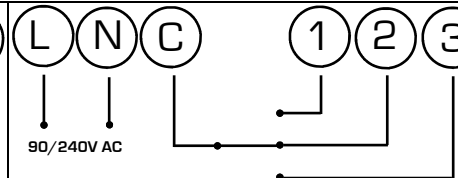

Luce lampeggiante (FLR) / Luce Flash (5F) (SLR)
Flashing light (FLR) / Flashing light (5F) (SLR)
Lumière clignotante (FLR) / Lumière à éclats (5F) (SLR)
Blinklicht (FLR) / Blinklicht (5F) (SLR)
Luz intermitente (FLR) / Luz de destellos (5F) (SLR)

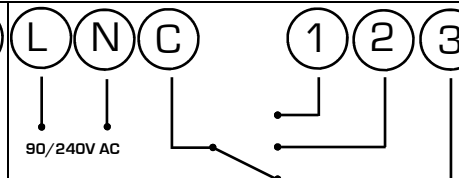

Luce fissa (FLR) / Luce Random (SLR)
Steady light (FLR) / Random light (SLR)
Lumière fixe (FLR) / Lumière Random (SLR)
Dauerlicht (FLR) / Random licht (SLR)
Luz fija (FLR) / Luz Random (SLR)

C + 3 ha priorità su C + 2 e C + 1
C + 3 has priority over C + 2 and C + 1
C + 3 est prioritaire sur C + 2 et C + 1
C + 3 hat die Priorität auf C + 2 und C + 1
C + 3 tiene prioridad en C + 2 y C + 1

C + 2 ha priorità su C + 1
C + 2 has priority over C + 1
C + 2 est prioritaire sur C + 1
C + 2 hat die Priorität auf C + 1
C + 2 tiene prioridad en C + 1

FUSIBILE DI PROTEZIONE	Sulla linea di alimentazione usare fusibili ritardati dimensionati a seconda della tensione e del tipo di lampada utilizzata
FUSE WIRE PROTECTION	On the power supply line the rating of the supply fuse must be according to the voltage and type of bulb used
FUSIBLE DE PROTECTION	Sur la ligne d'alimentation utiliser des fusibles retardés dimensionnés selon la tension et le type d'ampoule utilisé
SCHUTZSICHERUNG	Für die Zuleitung träge Sicherungen verwenden, die nach der Spannung und dem eingesetzten Leuchtmittel, zu bemessen sind
FUSIBLE DE PROTECCIÓN	En la línea de alimentación emplear fusibles de seguridad adecuados al voltaje y tipo de lámpara utilizados

Montaggio o sostituzione lampada (versioni S/F)

To fit or replace the bulb (S/F versions)

Montage ou remplacement ampoule (versions S/F)

Montage oder Ersetzung der Lampe (Ausführungen S/F)

Montaje o remplazo lámpara (versiones S/F)

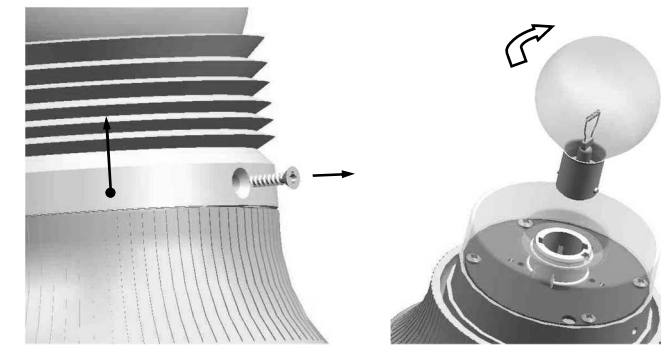

IMPORTANTE: Per la sostituzione delle lampade non toccare con le dita nude il bulbo

IMPORTANT: To replace the bulbs do not touch the glass bulb with bare fingers

IMPORTANT: Pour le remplacement des ampoules ne pas toucher le bulbe à main nue

WICHTIG: Beim Ersetzen der Lampen den Glaskolben nicht mit bloßen Fingern berühren

IMPORTANTE: Para el remplazo de las lámparas no tocar con los dedos desnudos el bulbo de la lámpara

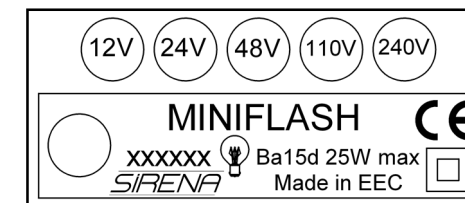
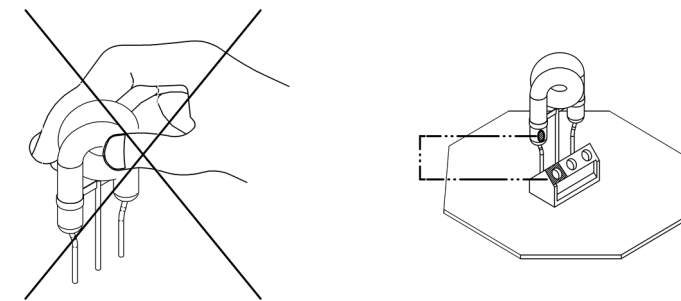

- Per tutti i modelli S/F a installazione effettuata completare l'etichetta identificativa del prodotto utilizzando il bollino corrispondente alla tensione di rete e della lampada.

- The product identification sticker must be completed, for all S/F versions, when installation has been carried out. Use the small round adhesive sticker corresponding to both the network voltage and that of the bulb.

- Pour les modèles S/F une fois que l'installation est effectuée, coller sur l'étiquette appropriée le point adhésif correspondant à la tension du réseau et de l'ampoule.

- Für die Ausführungen S/F ist, nach der Installation, an die dazu bestimmte Etikette die Marke entsprechend der Netzspannung und des Leuchtmittels zu kleben.

- En los modelos S/F una vez acabada la instalación, completar la etiqueta que identifica el producto empleando la contramarca correspondiente al voltaje de la red y de la lámpara.