

Drilling pattern, Schéma de perçage, Bohrbild,
Dima di foratura, Padrão de perfuração, Plantilla patrón

Surface Mount
Montage en saillie
Oberflächenmontage
Superficie Montaggio
Montagem de Superfície
Montaje Superficie

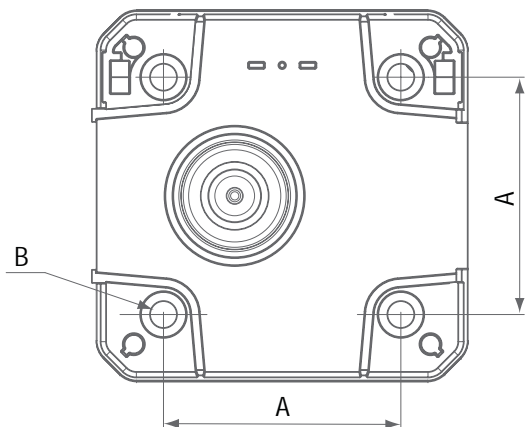

Type	A	B
ASS-T, ASS-P, ADS-T, ADS-P	60 mm (2,36")	6,5 mm (0,26")
ASM, ADM, ACM	91 mm (3,58")	6,5 mm (0,26")
ASL, ADL, ACL	124 mm (4,88")	6,5 mm (0,26")
ASX, ADX, ACX	167 mm (6,57")	6,5 mm (0,26")

Mounting option with metal bracket
Montage avec équerre métallique
Montage mit Metallwinkel
Fissaggio con staffa metallica
Montagem com suporte metálico
Montaje con escuadra metálica

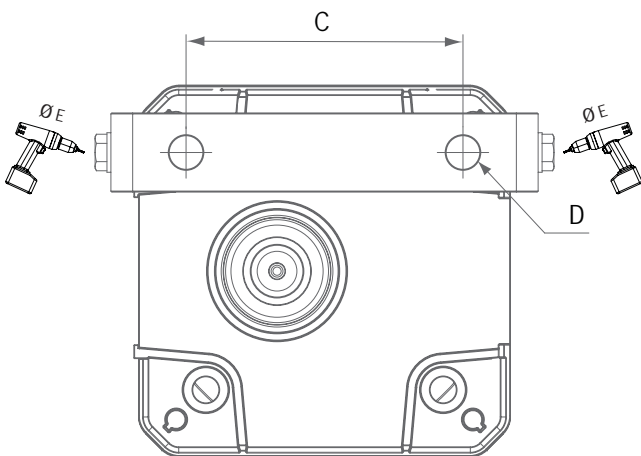

Type	C	D	E
AB1	70 mm (2,76")	8,0 mm (0,31")	5,5 mm (13/64")
AB2	95 mm (3,74")	8,5 mm (0,33")	6,5 mm (1/4")
AB3	112 mm (4,41")	8,5 mm (0,33")	9,0 mm (3/8")
AB4	140 mm (5,51")	8,5 mm (0,33")	9,0 mm (3/8")

	WARNING	Disconnect from power source to prevent electrical shock before installing or servicing. Check power supply voltage and frequency.
	AVERTISSEMENT	Déconnecter l'alimentation avant toute opération d'installation ou de maintenance, afin d'éviter les décharges électriques. Contrôler la tension et la fréquence d'alimentation.
	WARNUNG	Schalten Sie den Strom während der Installation oder bei Wartungsarbeiten ab um einen elektrischen Schlag zu vermeiden. Prüfen Sie die Spannung und Frequenz der Stromquelle.
	AVVERTENZA	Scollegare dall'alimentazione prima dell'installazione e della messa in servizio. Controllare la tensione di alimentazione e la frequenza.
	ATENÇÃO	Desligar a alimentação antes de realizar qualquer intervenção. Verificar a tensão e frequência da alimentação.
	ADVERTENCIA	Durante el proceso de instalación o mantenimiento desconectar la tensión de alimentación para evitar descargas eléctricas. Comprobar tensión y frecuencia de alimentación.

TEMPERATURE RANGE, TEMPÉRATURE D'UTILISATION, TEMPERATURBEREICH -30°C .. +60°C
INTERVALLO TEMPERATURE, GAMA DE TEMPERATURA, RANGO DE TEMPERATURA -22 F .. +140 F

Installation
Installation
Installation
Instalação
Instalación

Surface Mount
Montage en saillie
Oberflächenmontage
Superficie Montaggio
Montagem De Superfície
Montaje Superficie

(UL TYPE 4, 4X, 13)

Mounting screws not provided
Vis de montage non-fournis.
Befestigungsschrauben sind im Lieferumfang nicht enthalten.
Viti di montaggio non incluse.
Parafusos para montagem não são fornecidos.
No se incluyen los tornillos de montaje.

Seal Washers
Rondelles d'étanchéité
Dichtungsscheiben
Rondelle di tenuta
Anilhas de vedação
Arandelas de cierre

(AG1 - AG4)

Gasket not provided
Joint Plat non-fournis.
Dichtung ist im Lieferumfang nicht enthalten.
Guarnizione non incluse.
Juntas não incluídas.
No se incluyen los Junta.

